

160 ATJS - 2



Hauteur de travail

16.01 m



Déport maxi

8.30 m



Charge maxi

230 kg



Nombre de personnes max

2



CARACTÉRISTIQUES

Constructeur	MANITOU
Capacité réservoir carburant	52 L
Modèle	160 ATJS - 2
Dimensions (L x l x h)	4,44 x 2,30 x 2,61 m
Dimension du panier (L x l)	1,80 x 0,80 m
Rotation du panier	180°
Rayon de braquage int / ext	1,30 x 3,50 m
Poids	6,16 t
Roues motrices	4 roues motrices 2 roues directrices
Bras pendulaire	oui

+ PRODUITS

- Gestion proportionnelle du régime moteur
- Consommation réduite
- Nouveau type de roues de 16,5 pouces « SOLID-AIR » :
 - Pas de remplissage mousse polyuréthane
 - Durée de vie améliorée
 - Confort amélioré grâce aux trous latéraux qui absorbent les chocs
 - Jantes réutilisables

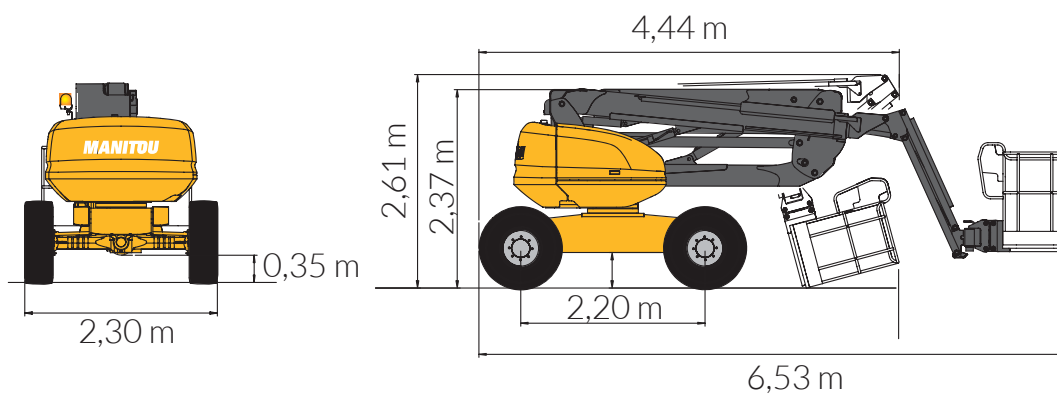

460 SJ

ABAQUES

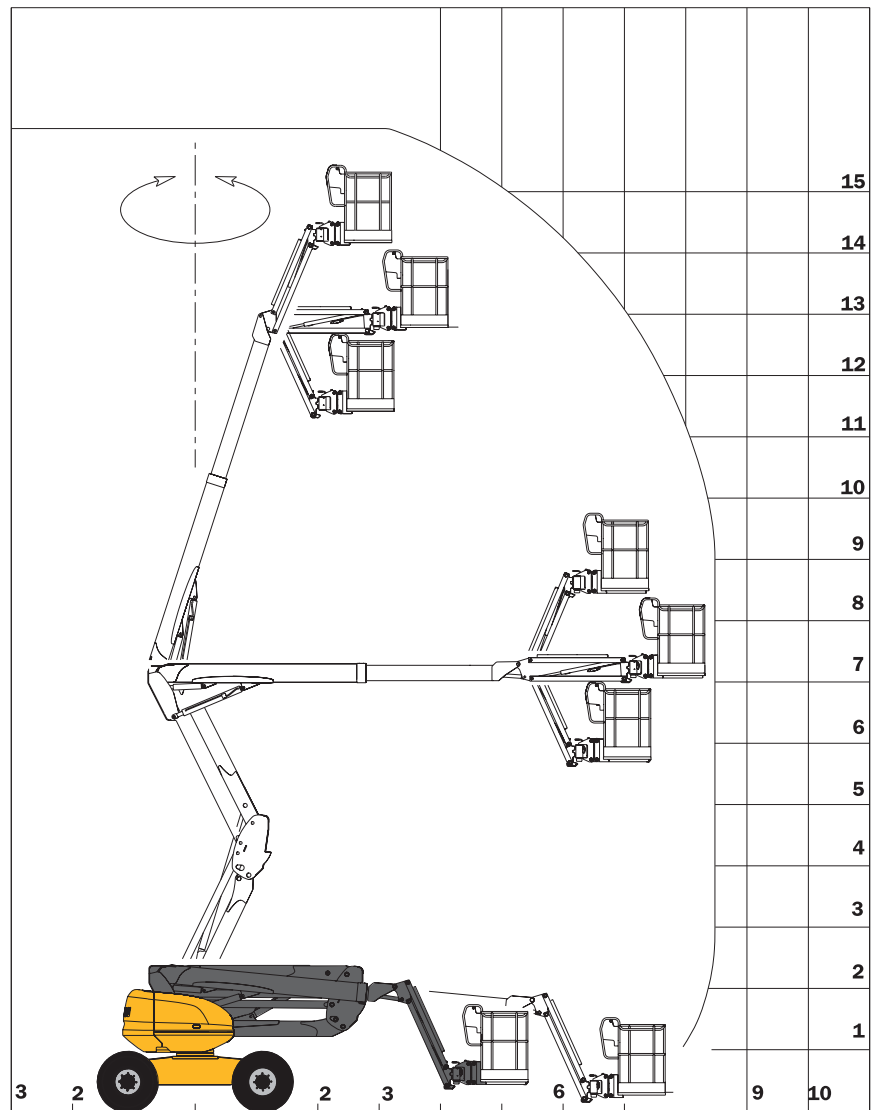

unité : m