

ENERGY TENDER+ 3000HC



Poids
(max rempli)

3557 kg



Capacité
réservoir

3000 l



CARACTÉRISTIQUES

DIMENSIONS

Longueur	2306 mm
Largeur	1192 mm
Hauteur	1810 mm
Poids à vide	917 kg

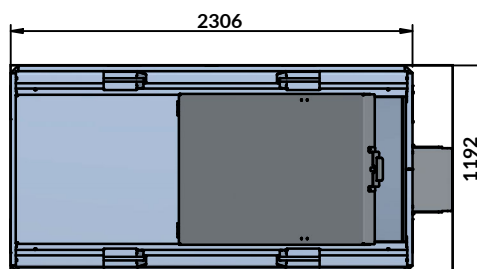
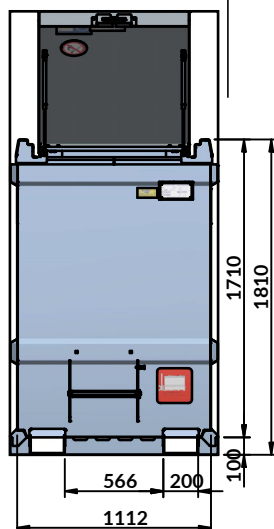
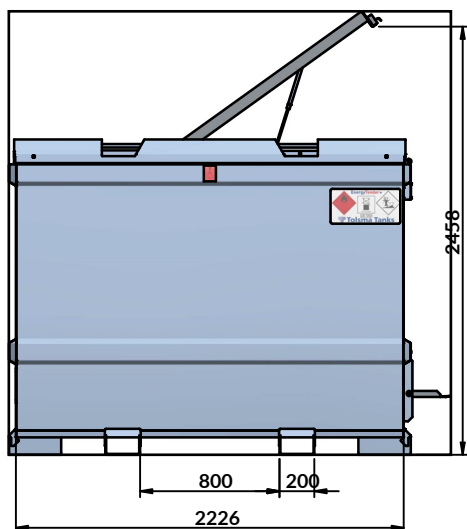

+ PRODUITS

- Verrou de couvercle
- Connexion d'appareil
- Ressort à gaz
- Branchement d'aspiration
- Connexion de réserve
- Passage de tuyau
- Indicateur de capacité
- Jauge de niveau
- Oeil de levage
- Cornière de superposition