

LEO 13 GT SECTEUR / BATTERIE



Hauteur de travail

12.75 m



Déport de travail

6.05 m



Nombre de personnes max

2*



Poids de la nacelle

1.40 t



CARACTÉRISTIQUES

Constructeur	TEUPEN
Modèle	LEO13GT
Energie	Secteur Batterie plomb
Dimensions repliée (L x l x h) sans panier	4.00 x 0.78 x 1.99 m
Dimensions repliée (L x l x h) avec panier	4.75 x 0.78 x 1.99 m
Dimensions stabilisée	3.69 x 2.86 m
Vitesse	1 km/h
Pression au sol - position standard	1.75 kN/m ²
Pression au sol - sur chenille	4.27 kN/m ²
Pression au sol - sous le stabilisateur	11.70 kN
Pente franchissable	14.4 °

+ PRODUITS

- Moteur Silencieux / zéro émission
- Entraînement à chenilles avec système de freinage hydraulique
- Commande filaire électrohydraulique sensible
- Chenilles blanches en caoutchouc, non marquante
- Stabilisation électro-hydraulique avec système automatique de mise à niveau et contrôle de pression
- Prise électrique au panier (230 V / 16 A)
- Installation hydraulique remplie d'huile biodégradable en série
- Entraînement par batteries 48 V (plomb-acide), chargeur et voyant de contrôle inclus



Matériel vert et innovant

Plus d'information sur salti.fr

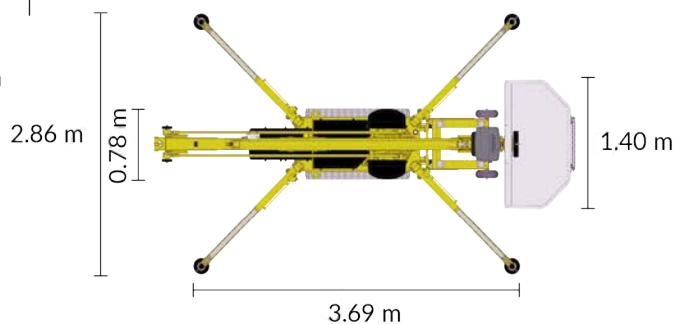
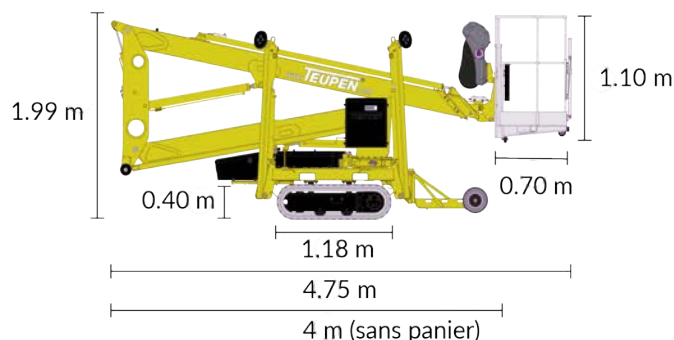

LEO 13 GT

ABAQUES

