

NACELLE CISEAU ELECTRIQUE 18M 4X4



HS18 E PRO



Hauteur de travail

18 m



Charge admise

750kg



Nombre de personnes

4



Poids de la nacelle

8.04 t



CARACTÉRISTIQUES

Nacelle	Haulotte
Modèle	HS18 E PRO
Moteur	Electrique 46V
Dimensions (Lxlxh)	4.40 x 2.30 x 3.15 m (repliée) 4.40 x 2.30 x 2.36 m (garde corps abaissés)
Dimensions du Panier (lxL)	Replié 1.89 x 3.93 Déployé 1.89 x 5.89
Garde au sol	30.7 cm
Poids	8.04 t
Pente franchissable	30%
Motricité	4 roues motrices 2 roues directrices

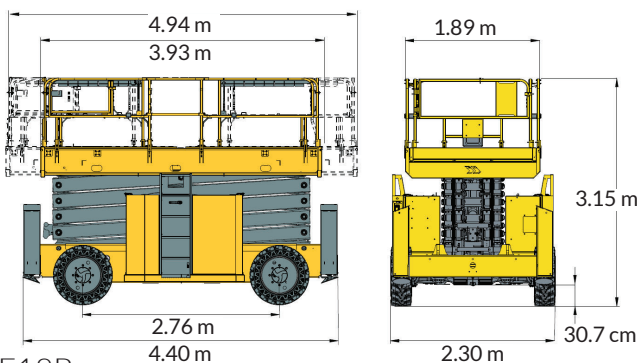

+ PRODUITS

- Essieu oscillant avant 6°
- Ponts avec blocage du différentiel manuel
- Stabilisateurs avec nivellement centralisé ou individuel
- Double extension de la plateforme
- Deux lisses coulissantes
- Garde-corps rabattables
- Haulotte Activ'Energy Management : système intelligent de gestion de la batterie et remplissage centralisé manuel
- Moteurs AC
- > Pack batterie de 48V
- > Haulotte Activ'Screen
- > Haulotte Activ'Lighting System pour un chargement sécurisé en conditions de faible luminosité

