

CHARIOT TÉLESCOPIQUE ROTATIF 23M ÉQUIPÉ DU TWIN POWER

SALTI

RTH5.23 STAGE V HYBRIDE



Hauteur de levage maxi

22.80 m



Capacité

5 t



Portée maxi

19.50 m



Poids

16.4 t



CARACTÉRISTIQUES

Constructeur	MAGNI
Modèle	RTH5.23 stage V
Moteur	DEUTZ TCD 3.6 L4
Motricité	4 roues motrices 4 roues directrices
Vitesse max	25 km/h
Capacité du réservoir	175 l
Capacité Adblue	10 l
Dimensions (L x l x h)	8.38 x 2.55 x 3.12
Dimensions repliée (L x l x h)	7.18 x 2.55 x 3.12
Rayon de braquage ext	5.17 / 7 m
Effort d'arrachement	7400 daN
Dimensions Fourches (L x l x e)	1.2 x 0.12 x 0.05 m
Inclinaison des fourches	+ 8° / -127°
Niveau sonore à 1m (LwA)	xxx
Garde au sol	32 cm
Poids	16.4 t

OPTION TWIN POWER

- La génératrice «Twin Power» permet de **travailler depuis une source externe d'électricité** dans le but de réduire les émissions sonores et de CO2.
- **Branchement 380V triphasé 32A** pour une **utilisation 100% électrique** une fois stabilisé (déplacement et stabilisation en mode thermique).

+ PRODUITS

- Moteur Start and Stop (économie carburant + réduction CO2)
- Moteur Mercedes Stage V avec Ad Blue (respect des dernières normes de pollution)
- 4 stabilisateurs à commandes individuelles ou simultanées
- Contrôle d'état de charge
- Radiocommande (portée de la radiocommande 150 m)
- Prédiposition pour nacelle (avec possibilité de nacelle classique ou nacelle avec un pendulaire)
- Equipée raffinerie
- Détection automatique des accessoires
- Bridage de la machine à 21m possible

Accessoires disponibles

Potence courte 5t
JIB H5



Potence longue
JIB H5



Treuil 5t
W5

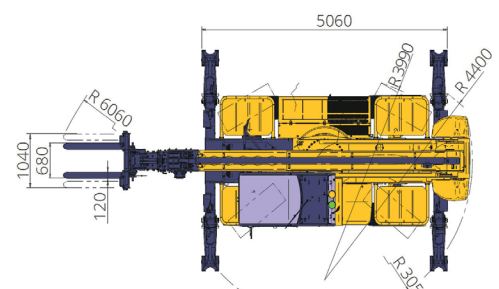
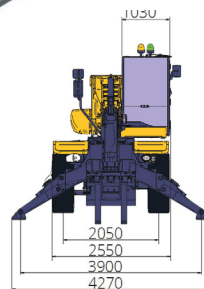
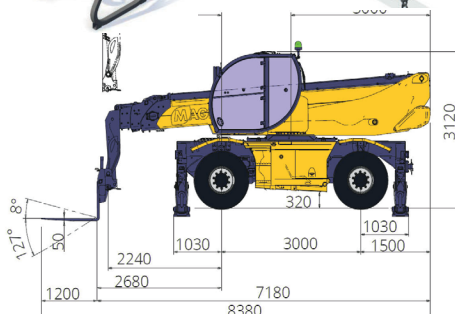

Matériel vert et innovant

Plus d'information sur salti.fr

RTH5.23 STAGE V



ABAQUES

Abaque de charge avec fourches
Position latérale avec stabilisateurs

Abaque de charge avec fourches Position
latérale sans stabilisateurs

3

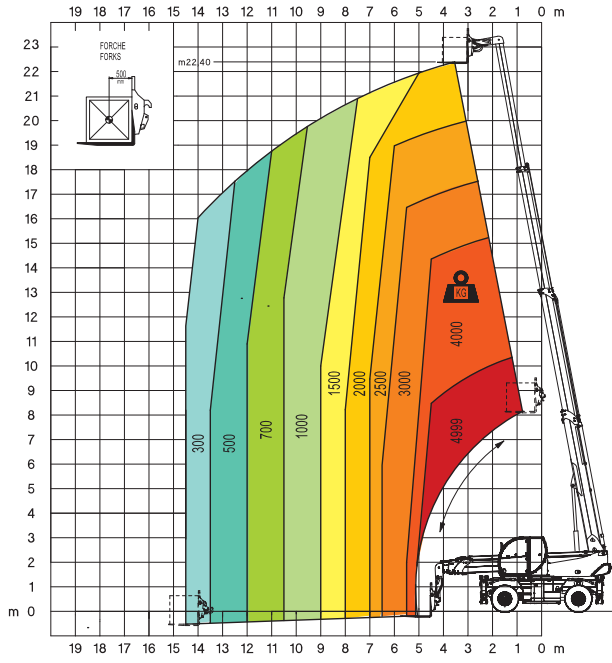
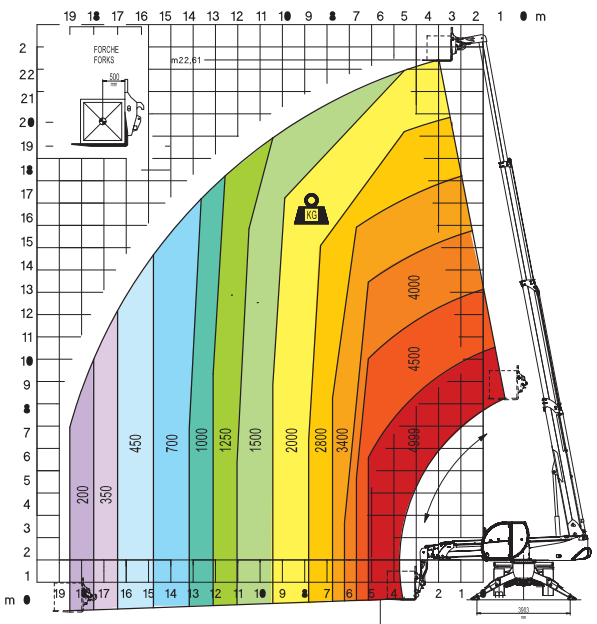

Abaque de charge avec fourches
Position frontale sans stabilisateurs

Abaque de charge avec potence longue 2t J2000
Position latérale sans stabilisateurs

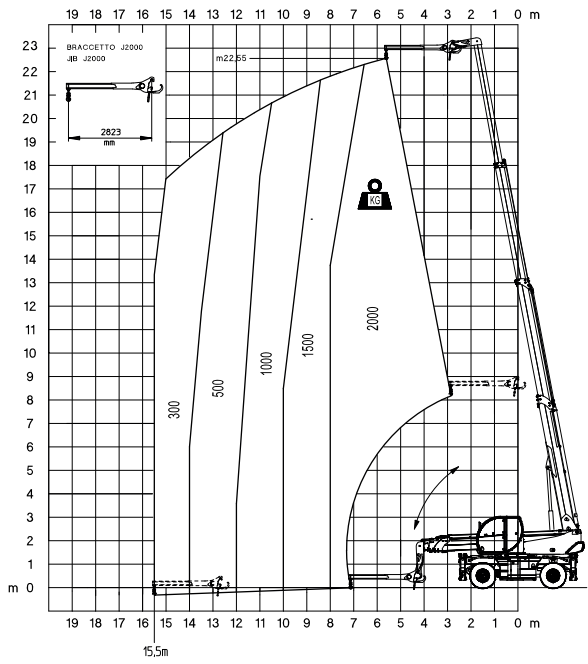
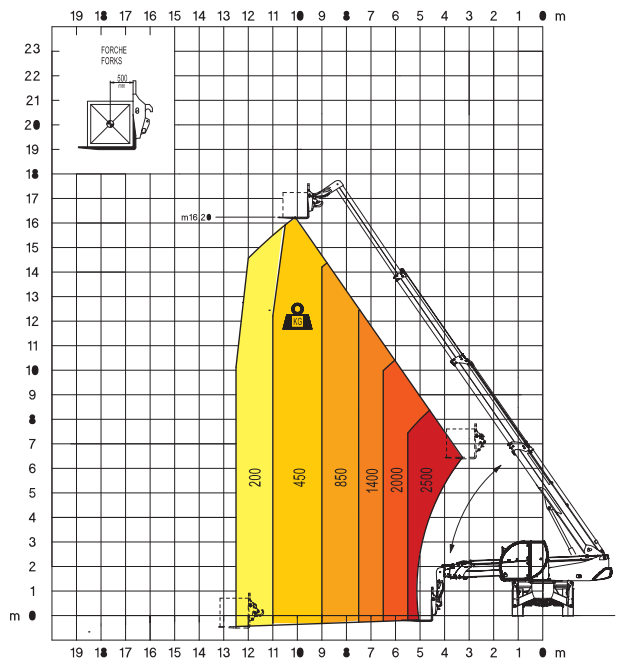

RTH5.23 STAGE V



ABAQUES

Abaque de charge avec potence longue 2t J2000
Position latérale avec stabilisateurs

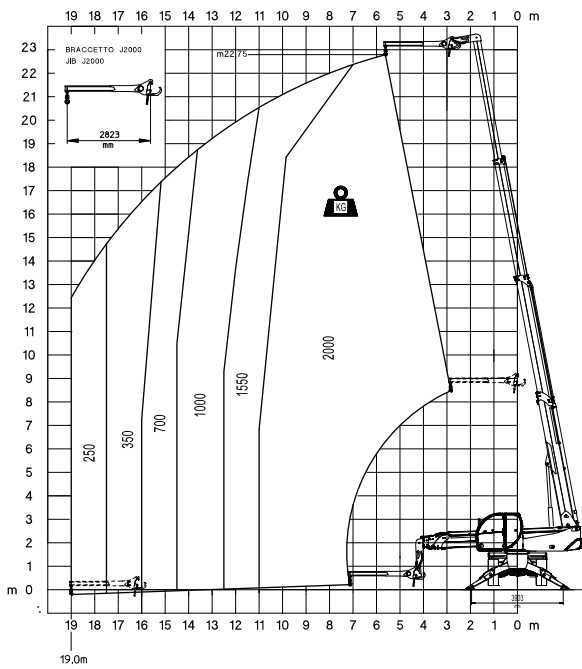

Abaque de charge avec potence courte 5t J5
Position frontale sans stabilisateurs

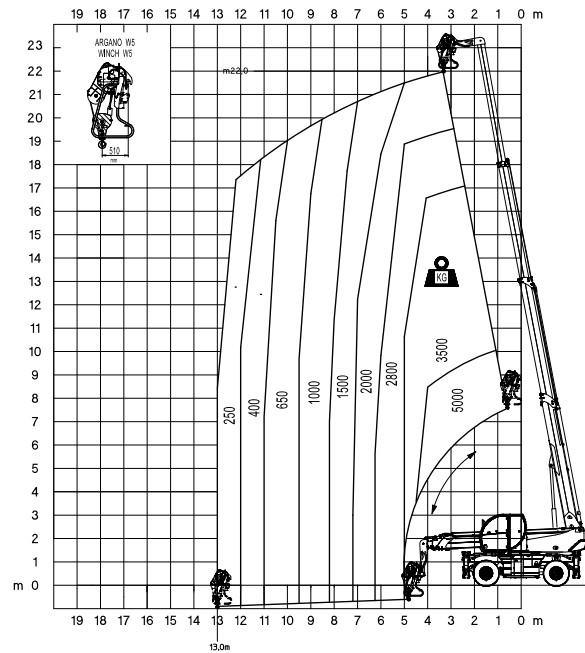

Abaque de charge avec potence courte 5t J5
Position latérale sans stabilisateurs

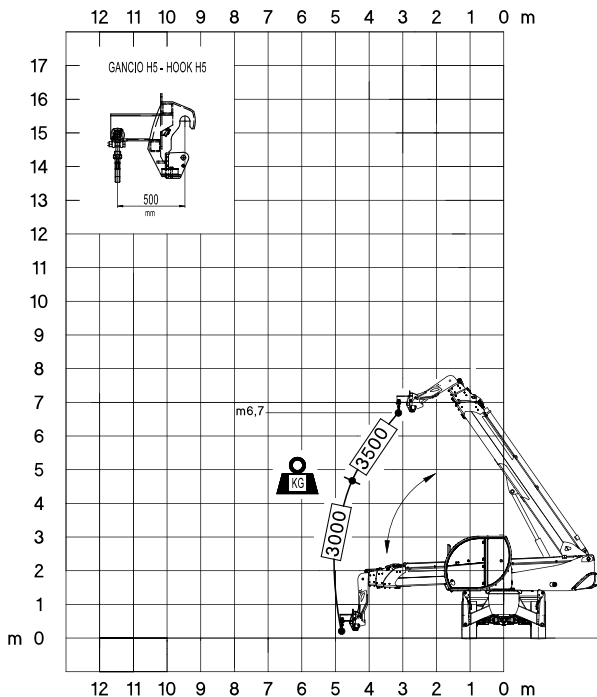

Abaque de charge avec potence courte 5t J5
Position latérale avec stabilisateurs

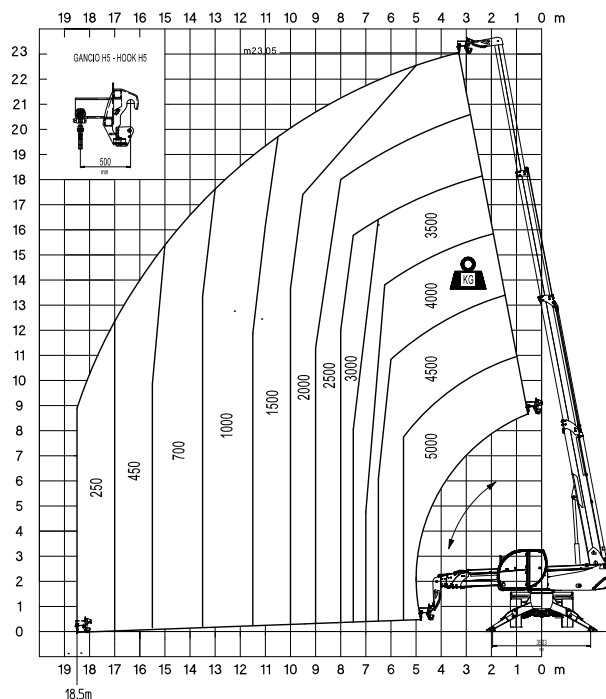

RTH5.23 STAGE V



ABAQUES

Abaque de charge avec Treuil W5
Position frontale sans stabilisateurs

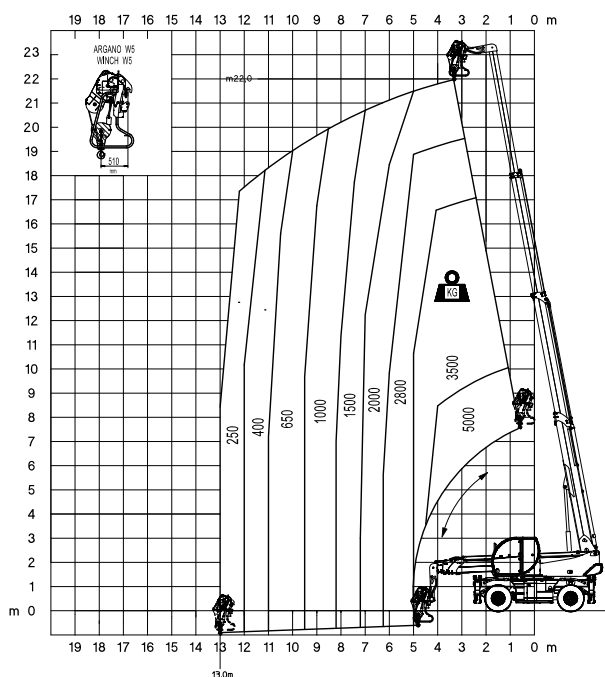

Abaque de charge avec Treuil W5
Position latérale sans stabilisateurs

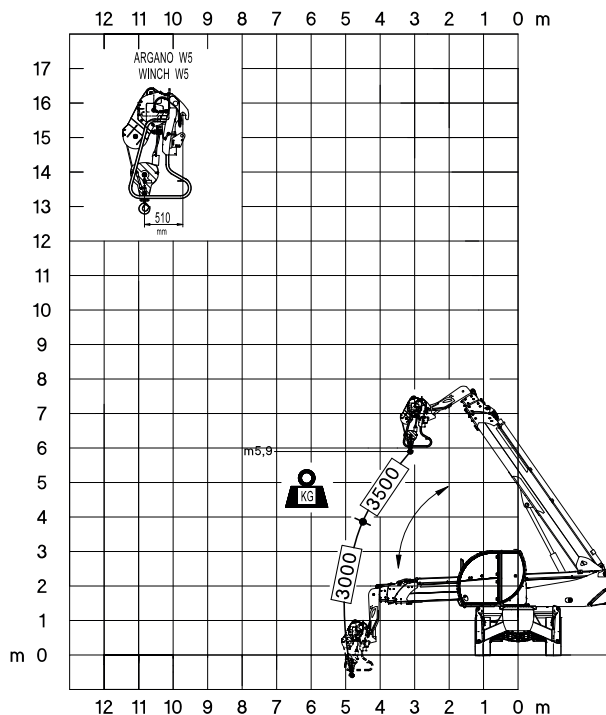

Abaque de charge avec Treuil W5
Position latérale avec stabilisateurs

